

My-Star Network

輸入車整備工場をサポートする

Tech plus

Vol.222

2024年12月号

現代の車検で必須となる OBD 検査ツール

タブレットと VCI V200の セット販売開始!

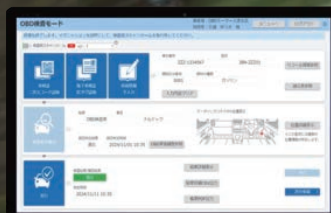

特定 DTC アプリをダウンロードして
OBD 検査用スキャンツールとして使えます

Special Column

ブランドだけじゃない! ドイツ車の本質的な価値を知ろう

AUTEL Maxi VCI

現代の整備に必須のOBD検査用ツール

特定 DTC アプリをダウンロードして OBD 車検の良否判定に特化した商品

令和5年10月からプレ運用が開始された自動車技術総合機構および軽自動車検査協会の検査コースにおけるOBD検査。本格運用が今年10月から始まった。対象となるのは令和3年10月以降の新型車。輸入車に関しては令和4年10月1日以降のフルモデルチェンジ車となる。車検証に「OBD検査対象車」などの記載があるもの（一部、対象外になる車両もあり）。

このOBD検査での対象装置になるのは、かじ取り装置（高度運転者支援ステアリングシステムに関わる部分）、ABS、横滑り防止システム（ESC）、排ガス発散防止装置、自動運行装置などクルマを安全に運行するために現代のクルマに欠かせない装置が正常に作動するかを検査コースにて、検査用スキャンツールをデータリ

ンクコネクターへ接続し、検査用端末からOBD検査用サーバーに照会するというもの。プレ運用期間中に実施するOBD検査の結果は車検の可否には影響しない。

AUTELでは、こうした現代の整備に対応するOBD検査用ツール「AUTEL Maxi VCI V200」をリリースしている。タブレットやPCをNALTECサーバー（自動車技術機構）にインターネット接続することで、車両に接続されたVCI V200がリンクされOBD検査結果の良否判定ができるというもの。車検場での検査レーンと同じ検査が自社でできる非常に便利な整備ツールとなっている。

また、近年の自動車はフロントガラス、バンパー、グリルなどにセンサーやカメラが装着され先進の安全性能を備えているが、事故や不具合によってこれらに関連する

部品を交換する際には、エーミングと呼ばれる機能調整が必要になる。これは現在も行なわれている整備の一部だが、調整をするための設備が整っているのはディーラー以外ではまだまだ少ない。現状、一般の修理工場においてはディーラーに出して対応するというケースが多い。ただ、国産車も輸入車も先進の安全装備を搭載しているクルマが増えていることもあり、某メーカーでは作業待ちが出てしまっているようだ。加えてOBD車検では機能調整作業を省略したクルマは不合格となるため、不具合があるクルマは設備が整った修理工場に車検を出す必要が出てくる。整備工場にとってはとても重要な車検業務。今後も自社で継続していくためにも、こうした現代の整備ツールを揃えておく必要があると言える。



VCI (AUTEL V200) + ノートパソコン
セット販売価格：¥99,800 (税込)

● Windows11
タブレット10インチコンパクトで軽量
フロント・リア カメラ
PCでもタブレットでも2in1機能

● Maxi VCI V200
誰でも簡単一発接続!
超軽量小型で使いやすい
無線 Bluetooth
有線接続可 USB ケーブル付属

【詳細はこちらから】



V200



シンプルに使いやすく!

本当に必要なものだけを

10インチタブレットをセット

VCI(AUTELV200)と

✓ OBD検査ではタブレットとして!
✓ 普段はノートPCとして使えます!



特定整備には別途スキャンツールが必要になる。AUTEL からも用途に合わせて複数の製品がラインナップされている。



自分のクルマがもっと好きになる!

ドイツ車の本質的な価値を知ろう

ドイツ車の魅力のひとつになっているのがブランド力の高さ。国産車に比べて高額であるためステータスばかりに注目が集まるが、それだけでは説明しきれないところにドイツ車の本質的な価値がある。長い歴史と揺ぎ無い哲学こそが、ドイツ車の価値を高めているのである。

Mercedes-Benz / BMW / Porsche / Audi / Volkswagen

ドイツ車のブランド力は価格的な価値だけではない

現在、日本には5社のジャーマンブランドが正規輸入され、国産を含む他国のクルマを含めれば購入の選択肢はたくさんある。中古車も含めて考えれば、それこそ100や200車種では足りないくらいだ。そんな中でドイツ車を選ぶ理由、つまり魅力となっているのがブランド力の高さである。

ドイツ車は国産車に比べて車両価格が高額であることから、単純にブランド力が高いと思われがちだが、じつはそれだけではない。日本にも高級車ブランドとしてレクサスがある。でも、ライバルであるメルセデス・ベンツやBMWユーザーがなぜ積極的に乗り換ええないのか。そこには、高級車ブランドとしての歴史が浅いという事実がある。さらに、あるユーザーが面白いことを言っていた。レクサスにはどうしてもトヨタのイメージが見え隠れしている、と。レクサスのLSを新車で

買える経済力があっても、買うならメルセデスやBMWがいいと言うのだ。

これこそがブランド力の強さなのだろう。クルマの性能としてレクサスが劣っているというわけではなく、ブランド力に大きな差があるのだ。ドイツ車には各ブランドの哲学が明確に貫かれており、ユーザーがそれをしっかりと理解しているからこそブランドの個性として成り立っている。「ローマは1日にして成らず」ということわざがあるが、ドイツ車のブランド力も長い歴史と揺ぎ無い哲学を貫いているからこそ、現在のブランド力を築いているのだ。

では、具体的に見ていこう。まずはメルセデス・ベンツ。クルマのことを知らない人であっても、「ベンツ」と聞けば高級車と連想できるくらい日本では認知されているブランドだ。現在まで続くガソリン自動車の生みの親であり、常に自動車のパイオニアとして業界をリードしている。メルセデスは戦前から高級サルーンをメインに生産していたが、戦後はラインナップを拡充して、現在ではコ

ンパクトカーやSUV、そしてミニバンまでフルラインナップ。こうしたメルセデス車の全てに共通するのは、高い安全性とクルマとしての実用性の高さである。目的地まで快適かつ安全に移動できるクルマを作り続け、そのための革新的な装備も多数開発している。現在では当たり前の安全装備であるSRSエアバッグやABSも、メルセデスが開発したものだ。クルマの安全性がまだ重視されていなかった時代から、たゆまぬ研究と衝突実験を繰り返して、高い安全性を追求しているブランドなのである。「シャシーはエンジンより速く」という有名なフレーズも、頑丈なボディとサスペンションの性能が、安全性の高い走りを実現するということだ。価格が高額なので成功者のクルマとしてステータスばかりに注目が集まるが、道具としての基本性能の高さ、高級車は安全でなければならないという思想がすべてのメルセデスに貫かれていることも忘れてはならない。

BMWはどうか。エンジン屋とも言われるほど、エンジンの性能に対して並々ならぬこだわりを



クルマの安全性に対して早くから取り組んできたメルセデス・ベンツ。衝撃吸収ボディを市販車として世界で初めて採用するなど、これまでの経験と膨大な実験データが高い安全性を生み出している。



メルセデス 600 は当時としては考えられないくらい豪華な装備を搭載し、世界中のVIPたちに愛された。高級車メーカーとして不動の地位を築く。



今では当たり前の装備であるSRSエアバッグはメルセデスが開発したものだ。高級車は安全でなければならないという哲学は現代も貫かれている。

Mercedes-Benz メルセデス・ベンツ

高級かつ安全なクルマを作り続けている

● Brand Profile

道具としての実用性と快適性を追求している歴史あるブランド

コ ットリブ・ダイムラーとカール・ベンツによって1926年に誕生したダイムラー・ベンツ社。ガソリン自動車の生みの親であり、今では高級車メーカーとして世界中に認知されているブランドだ。メルセデス・ベンツは単なる高額車ではない。快適かつ安全に目的地まで辿り着けるという哲学のもと、

道具としての実用性と安全性を重視した設計を長い間貫き通している。世界初の衝撃吸収ボディ、ABS、SRSエアバッグといった現代では当たり前となった安全装備の多くはメルセデスが開発したものだ。こうした革新的な技術と高級車としての作り込みがメルセデスのブランド力を生み出しているのだ。

男性に聞いた

メルセデス・ベンツのイメージ

- 昔からの憧れの高級車
- 安全性や走行安定性に優れている
- 成功者のためのクルマ

女性に聞いた

メルセデス・ベンツのイメージ

- 芸能人やスポーツ選手などお金持ちが乗る
- 誰が見ても分かるブランド力がある
- 男性が乗る高級車というイメージが強い

クルマを知っている人は安全性や走行安定性の高さをイメージとして持っているようだ。車両価格の高さから、人生の目標として成功者のイメージがあり、昔からの憧れという人も多い。

高級車だけにお金持ちというイメージが強く、クルマに関心がない女性でも、「ベンツ」といえば何となく高級車というイメージが浮かぶそう。自分よりは男性が乗るクルマという声も多い。



BMWが創業当時からこだわっているのがエンジン。「駆け抜ける歓び」というのは有名なキャッチフレーズで、ドライバーがいかに走りを楽しめるかを最優先して設計されている。



コンパクトなFRサルーンとして世界中で大ヒットとなったマルニこと2002シリーズ。現在の3シリーズの先祖となる歴史的な名車である。



程よいボディサイズによる実用性と走る楽しさを両立した3シリーズは、BMWの哲学を具現化した分かりやすいモデルである。

BMW ビー・エム・ダブリュー

ドライバーが走りを楽しめることが最優先

● Brand Profile

世界一のエンジンを作り続けることがBMWの使命でもある

航 空機のエンジンを作るメーカーからスタートしたBMW。それだけにエンジンに対するこだわりが強く、繊細で滑らかなフィーリングによってドライバーが運転を楽しめることを最優先している。そうはいても高性能なスポーツカーを作るのではなく、クルマとして必要な実用性とドイツ車らしい高級感を持ちつつ、スポーティな走りを楽しめるクルマに仕立てているのがBMWのうまいところ。フルサイズの7シリーズからコンパクトな1シリーズまで、変らぬ走りの楽しさを追求しているところにブランドとしての哲学があるわけだ。エンジンに関する高い技術力は世界一と言っても過言ではない。



男性に聞いた

BMWのイメージ

- 走りを楽しめるクルマ
- エンジンへのこだわりが強い
- ビジネスで使っても嫌味にならない

男性にとって「BMW＝走りを楽しむ」というイメージは定着しているようだ。ファミリーカーとしてだけではなく、ビジネスで使っても嫌味にならないという声が多かったのが印象的だった。



女性に聞いた

BMWのイメージ

- 知的な人が乗っている
- 若々しいイメージが強い
- 旦那・彼氏に乗ってほしいクルマ

若々しく知的なイメージがあることから、彼氏や旦那に乗ってほしいという声が多い。クルマの性能というよりは、BMWが持つブランドイメージに魅力を感じているのだろう。

持っているのが、BMWというブランドだ。航空機のエンジンを作っていたという企業としての背景もあるが、ドライバーが運転を楽しめることを最優先する。

他のメーカーのエンジニアが、様々な理由で量産化は難しいと諦めた技術であっても、走って気持ちのいいエンジンにするためなら独創的なアイデアと高い技術力を駆使して実現してしまう。そこにコストを投じることこそが、BMWらしさを生み出すと信じているからだ。だから、フルサイズの7シリーズでも、SUVのX5であっても、BM

Wらしい走りを楽しめるのである。

さらにBMWはさじ加減がうまいメーカーでもある。走る楽しさを追求しつつも、高性能なスポーツカーは作らない。クルマとしての実用性、ドイツ車としての高級感を保ちつつ、快適で楽しいクルマに仕立てているのだ。どんなに走行性能に優れていても運転席で緊張してしまったり、女性が運転できないようなクルマでは意味がない。誰が乗っても、駅までの送り迎えであっても、楽しく走れるのがBMWなのである。

リアルスポーツカーブランドとして定着している

のがポルシェ。911シリーズがポルシェの代名詞となっているほど、高性能なスポーツカーを作り続けることが本質的な魅力となっている。初代911から水平対向エンジンをリアに搭載し、リアを駆動させるというRR方式を現在も採用。独特なサウンド、フィーリングといったスポーツカーとしての高い走行性能はポルシェならではの世界を構築している。決して有利ではないシャーシレイアウトにこだわり抜き、それを高い技術力でカバーしながら、世界中のスーパーカーたちと渡り合っているところにポルシェの素晴らしさを感じ、共



モータースポーツでの活躍はスポーツカーブランドとしての認知度を定着させてきた。そして、その走りを楽しめるクルマに仕立てられているところに、ポルシェのブランドとしての魅力がある。



1963年に登場した初代911シリーズ。現在も進化を続けながら7代目となっている。911シリーズは、世代を問わず根強い人気を誇る。



リアにエンジンを積んで、リアを駆動させるRR方式と水平対向エンジンを使い続けているポルシェ911。そこにポルシェとしての哲学がある。

Porsche ポルシェ

ポルシェの根底にあるのはレーシングスピリット

● Brand Profile

高性能なスポーツカーを作るブランドとして確固たる地位を築き上げた

創 業者であるフェルディナンド・ポルシェ博士は自動車設計事務所として様々な技術を提供する会社をスタートさせたが、後に息子のフェリラーが中心になってレーシングカーやスポーツカーを開発する自動車メーカーに発展し現在に至る。創業当時から水平対向エンジン、RR方式(リア



男性に聞いた

ポルシェのイメージ

- ポルシェと言えば911シリーズ
- モータースポーツでの活躍
- いつかは欲しい憧れのスポーツカー

ポルシェの歴史は911シリーズとともに発展してきたからか「ポルシェ＝911」というイメージは根強い。また、過去も含めたモータースポーツでの活躍から憧れのスポーツカーとしての声も多い。



女性に聞いた

ポルシェのイメージ

- こだわりを持つ人が乗るスポーツカー
- リッチなイメージ
- オシャレな女性が乗っている

女性はリッチな人が乗るスポーツカーというイメージを持つ人が多い。クルマだけでなく、生き方にこだわりを持っているような感覚だそう。スポーツカーだけに特別な印象を持つのかも知れない。



世界中で高い人気を誇るゴルフ。老若男女問わず誰からも愛される大衆車として、日本でも確固たる地位を築いている。リーズナブルで実用性に優れたパッケージングが大きな魅力だ。



名車ビートルからゴルフへの進化はフォルクスワーゲンの大きな転換期になったが、基本的な哲学は現在のゴルフにも受け継がれている。



革新の技術を搭載しているフォルクスワーゲン。写真はダブルクラッチ機構を持つ新世代のATであるDSGで、効率的な変速を実現する。

感する人は多い。知れば知るほど奥深いクルマだ。

アウディはフルタイム4WDであるクワトロやアルミボディのASFなど、革新的な技術を前面に押し出すのがかつてのアウディのブランドイメージだったが、近年のアウディは洗練された知的な高級車という新たな価値を追求している。

日本でもっとも多くの人に愛されているドイツ車が、フォルクスワーゲン。大衆車メーカーとして古くはビートルの生産、その後はゴルフに移行して世界中で大ヒットし、今でも誰からも愛される大

衆車としての魅力に溢れている。フォルクスワーゲンが作るクルマは、どれもドイツ車らしい堅実な作りと決して奇をてらわないデザインを採用している。長く使うことで味わいが増していくような、大衆車メーカーとしての哲学が貫かれているからだ。リーズナブルな価格と実用性に優れたパッケージング、そんなフォルクスワーゲンらしさを表現したクルマがゴルフであり、メーカーの代名詞的な存在になっている。もちろん技術力も高く、ツインクラッチ機構を持つDSGや直噴エンジンであるTSIなど、現代に合わせた革新的な技術

も開発している。

このようにドイツ車ブランドには、長い歴史によって確立された明確な哲学が存在する。そして、同じメーカーのどの世代のクルマに乗っても、その哲学が感じられるところが、ドイツ車の大きな魅力なのだ。新旧問わず、メルセデスらしさ、BMWらしさ、ポルシェらしさが感じられるところに価値があり、ブランド力を高めることにも繋がっている。価格的なブランド価値だけでなく本質的な部分にこそ、あえてドイツ車を選ぶ意義があるのだと思う。



革新の技術と真面目なクルマ作りをモットーとしていたアウディ。現代ではカーデザインのトレンドを作り出すほど超モダンなデザインを採用して、洗練された高級車としてのイメージを築き上げている。



ラリーでのクワトロの活躍はアウディのブランドイメージを示す上でも重要だった。昔からのドイツ車ファンにとっても懐かしい名車である。



クワトロの名は現代のフルタイム4WDの名称として受け継がれている。「アウディを選ぶことは、クワトロを選ぶこと」というイメージが定着している。

Volkswagen フォルクスワーゲン

ドイツ車らしい堅実な大衆車メーカー

● Brand Profile

老若男女を問わず誰からも愛されるブランド

古くはナチスの国民車構想によって誕生したビートルを生産していたが、ブランドとしての転換となったのがゴルフのデビューだった。コンパクトなハッチバックスタイルとFF駆動というパッケージングは実用車として高い完成度を誇り、現在では日本においても輸入車販売台数はダ

ントップ。ドイツ車らしい堅実な作りとリーズナブルな価格設定で、大衆車としてのイメージを定着させている。最近ではプレミアム路線へと舵を切り、ドイツ車らしい堅実さに加えて高級感もアップ。老若男女を問わず、誰からも愛されるブランドとして世界中で高い人気を誇っている。

男性に聞いた

フォルクスワーゲンのイメージ

- 堅実に間違いのない“イイクルマ”
- 輸入車の入門用に最適
- 最近では高級感が増している

女性に聞いた

フォルクスワーゲンのイメージ

- 女性でも乗れる身近な輸入車
- デザインがカワイイ
- ドイツ車で最もリーズナブル

ドイツの大衆車らしい堅実なイメージを持つ人が多く、基本性能の高さに魅力を感じるようだ。新たな価値としてプレミアム性を強調しているところにも、好印象を持っているようである。

リーズナブルな価格設定ということもあり、女性にとっても身近な輸入車として捉えられている。ドイツ車らしい洗練されたデザインも、輸入車ならではの価値として感じているようだ。

Audi アウディ

デザインにおいても先進性をアピール

● Brand Profile

現代のアウディは知的で洗練された高級車というイメージ

アウディのエンブレムである4つのリングは、アウディ、DKW、ホルヒ、ヴァンダラーという4つの会社が合併して誕生したことを示している。80年代に登場したクワトロはフルタイム4WDを搭載してラリーで大活躍。「アウディ＝クワトロ」というイメージを定着させた。そのほかにも軽量ボ

ディであるASF（アウディ・スペース・フレーム）や空力に優れたエアロボディなど、革新的な技術によって先進性をアピール。さらに現代では超モダンなデザインによって、知的で洗練された高級車という新たなブランドイメージを示し、アウディだけの個性をアピールすることに成功している。

男性に聞いた

アウディのイメージ

- アウディと言えばクワトロ
- 技術力の高いメーカー
- 最近ではデザインの進化が目覚ましい

女性に聞いた

アウディのイメージ

- 女性が乗ってもおかしくない
- あえて選ぶというこだわりが感じられる
- 都会的でオシャレなイメージを抱かせる

クワトロなど高い技術力を持つメーカーとして認知されているが、最近ではデザイン力の高さに注目している人が多い。ブランドとしての転換に成功している証でもあるだろう。

自分が乗りたいクルマとして候補に上がることが多いアウディ。アウディを選ぶ男性に対しても、メルセデスやBMWといった王道ではなく、あえてアウディを選ぶところにこだわりを感じるようだ。

ミリ波レーダー ターゲット

SAS-002

¥68,000
(税別)

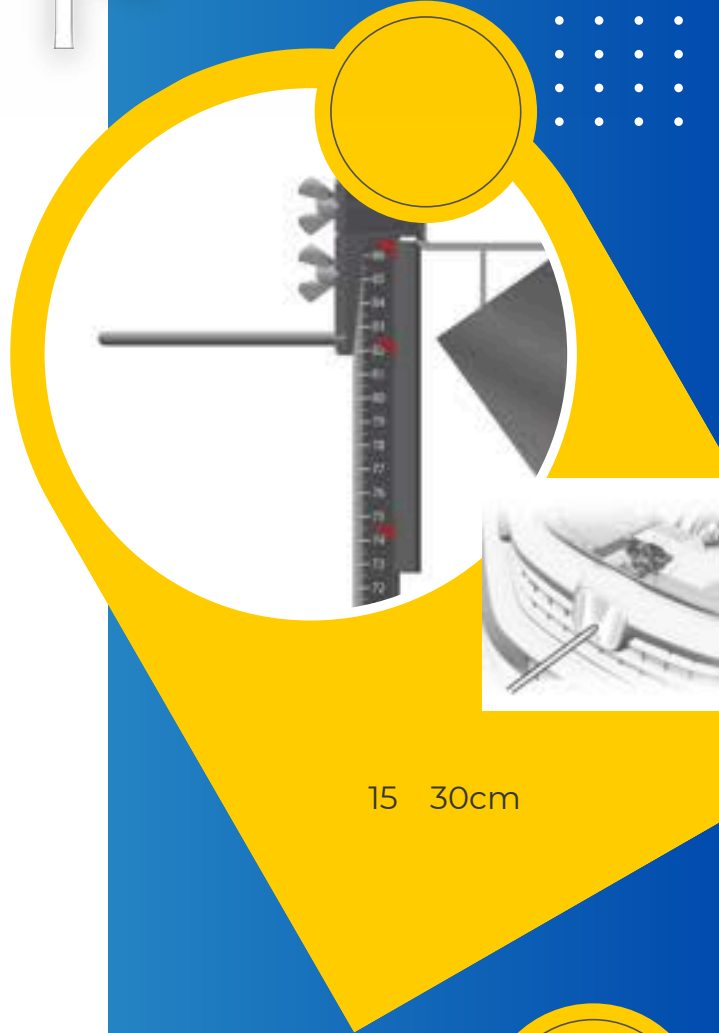
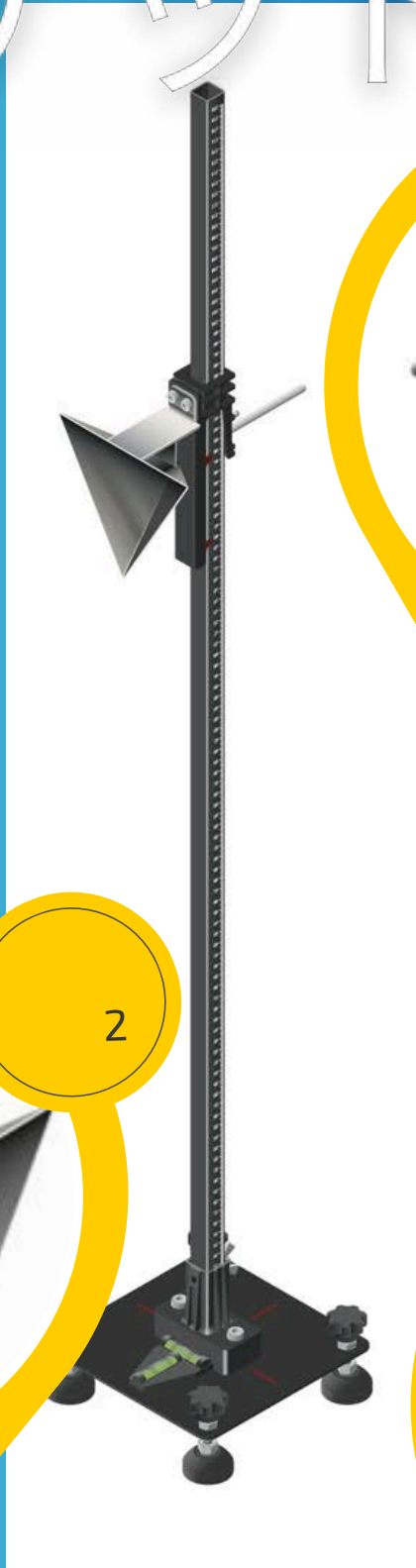

15 30cm

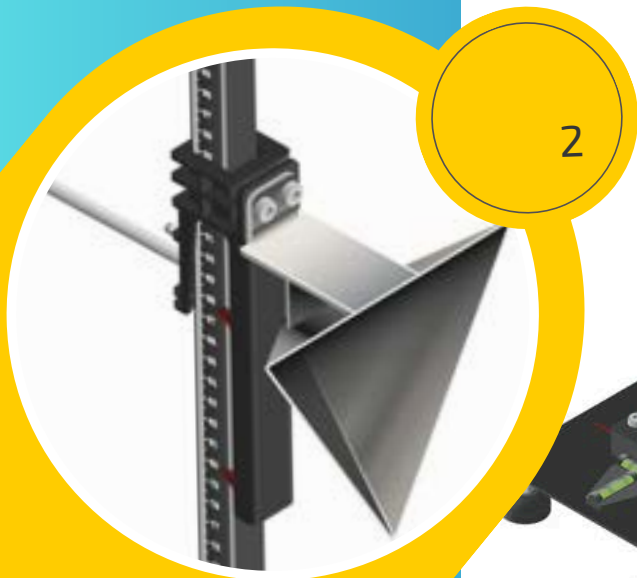

2



3

ABS



SAIL SYSTEM

ZF FRIEDRICHSHAFEN AG



1915年に設立。本社は、ドイツのフリードリヒスハーフェン。ドイツに本拠を置く自動車部品製造メーカーで「Zahnradfabrik Friedrichshafen」の頭文字を取った略です。ドイツのトップ100企業の1つ、および世界の自動車サプライヤーのトップ5に入るグローバルサプライヤーです。自動車部品業界では**世界第4位**です！2015年に**創立100周年**を迎えています！そして、26か国で121社の生産会社を持つZFグループを形成しています。また、パワートレーンとシャシーコンポーネントの世界的サプライヤーです。とくにトランスミッションのシェアでは、大型バス用オートマチックトランスミッションの世界シェアで半数近くを、EU圏内においては65%のシェアを占めております。

ブランドポートフォリオ ZF、LEMFORDER、SACHS、TRW、WABCO、BOGE



LEMFÖRDER 



1947年に設立されたこのブランドは、故郷であるドイツのレンフェルデにちなんで命名された。北ドイツのレンフェルデを拠点とするLemförder Metallwaren AGとLemförder Metallwaren J. Ulderup AG & Coからなる伝統的な企業グループは、1984年以降、ゼット・エフ・フリードリヒスハーフェンAGの傘下となっている。フクロウをあしらったロゴ（当初は3本のタイロッドもあった）は、1947年にLemförder Metallwaren-Gesellschaft mbHが設立されて以来、ほとんど変わっておらず、現在でも品質の保証となっている。フクロウを取り入れるというアイデアは、創業者であるウルデルuppの名前から生まれたもので、「ウル」は低地ドイツ語で **フクロウ** を意味する。

LEMFORDER商品在庫の一部ご紹介させていただきます!

実際の精度 LEMFÖRDER ボールジョイント

- ★ LEMFÖRDERでは、ブランド独自のボールジョイント焼戻し工程を実施している。
- ★ 焼入れ厚さを **100%保証** するためにボールジョイントの輪郭加工を行い、超音波分析で管理している。
- ★ LEMFÖRDERは、再グリスが不要なボールジョイントのパイオニアです。
- ★ 車両がより俊敏に反応し、安定性、ドライビングダイナミクス、そして何よりも **安全性** が向上するような低弾性のボールジョイントを提供!!



ボールジョイント ベンツ W230 使用可能 品番:3377301 (X2個)

ボールジョイント VW ビートル 使用可能 左品番:2677202 右品番:2677302

ロジスティックパーツセンター

TEL:06-6652-2400 FAX:06-645-0330

公式LINEオープンチャット始めます

会員同士で 情報共有



QRコードを読み取り
入会申請を行ってください

LINEのオープンチャットは、会員限定で匿名のまま自由に参加できるグループチャットです。
今回は、輸入車整備に特化した情報を会員同士で共有する場として、オープンチャットを開設しました。

マイスターネットワーク会員なら どなたでも参加可能

※整備マニュアル等の情報は提供できません

登録方法

①



スマホでQRコードを読み取る

②



「新しいプロフィールで参加」をタップ

③



会社名と担当者名を入力する
※オープンチャット内では表示されません

⑥



登録完了！
承認されるまでお待ちください

⑤



確認をタップ

④



ニックネームを決める

年末年始休業日のお知らせ

拝啓

師走の候、貴社益々ご清栄のこととお慶び申し上げます。平素は格別のご高配を賜り、厚く御礼申し上げます。

さて、本年度の年末年始の休業日につきましては下記のとおりとさせていただきます。皆様には、何かとご不便ご迷惑をおかけすることと存じますが、何卒ご了承くださいますよう、よろしくお願い申し上げます。

今年一年ご愛顧を賜りまして大変感謝申し上げますとともに、皆様のご多幸をお祈りいたします。

敬具

記

【セイルシステムオフィス】

令和 6年12/28（土）～ 令和 7年1/5（日）

※ショートレンタルサービスは、12/27（金）正午12時受付が最終となります。
なお、ご利用期間が上記休業期間と重なる場合、利用日数のカウントはいたしません。
また、遠隔サポートが必要な機器のご利用は上記の休業期間中はご利用いただけません。

【ロジスティックパーツセンター】

12/27（金）午前中のみ営業
12/28（土）～1/3（金）冬季休暇
1/4（土）当番営業（発送締切 14:00 電話対応 15:00まで）
1/5（日）休み
1/6（月）午前9時半より営業致します
1/7（火）～通常通り営業致します

My Star Network

● COVER MODEL: BMW X1



SAIL SYSTEM

セイルシステム株式会社
〒559-0034 大阪府大阪市住之江区南港北 2-1-10 ATCビル ITM 棟 9 F K-2

